

中央公園広場エリア等整備・管理運営事業
「ひろしまスタジアムパーク」開業記念

オープニングイベント ご出展案内



ACTIVE COMMUNITY PARK 共同企業体

開業イベント（オープニングイベント）開催概要（案）

■ひろしまスタジアムパーク開業を記念して、オープニングイベントを開催

年間を通じて子供から大人まで幅広い世代の市民や、県民、観光客が楽しみ憩える都会のオアシスに、賑わいや熱狂を加えたここにしかない唯一無二の場を創出し、広島のまちの魅力を向上させる公園を周知する。

《ひろしまスタジアムパークフェスタ（仮称）》

【開催日】 2024年8月3日(土)、4日(日) ※予定
・3日(土)16時～20時
・4日(日)11時～17時 ※時間は今後調整

【場 所】 広島市中区基町15番地

【主 催】 ACTIVE COMMUNITY PARK（本事業体）

【内 容】 ステージイベント、飲食特産品販売ブース、夜のにぎわいイベント
※広島県内23市町の観光PRや特産品販売

【入場料】 無 料

【来場者目標】 30,000人（2日間）

・ 県内23市町の魅力を発信するイベントを実施します。海の幸、山の幸を「買って・食べて・知って」各地の魅力を体感し、地域の生産者を訪ねるきっかけにします。

・ 広島県など行政の協力のもと、県内23市町への出展をご案内します。

・ 23市町の担当部署や市町内の事業者からの参加を募ります。

・ ステージ設置： 特産品販売や観光PR、キャラクターショーなど来場者や観光客に向け広島県全体のプロモーションで誘客・送客を図ります。



各自治体のPRブース・ステージでのPR(イメージ)



●会場図面

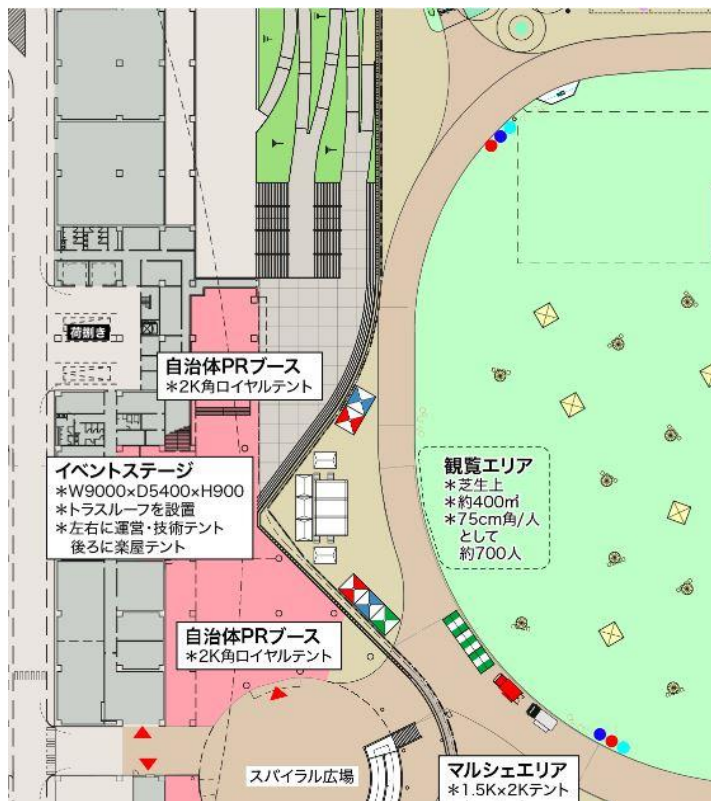
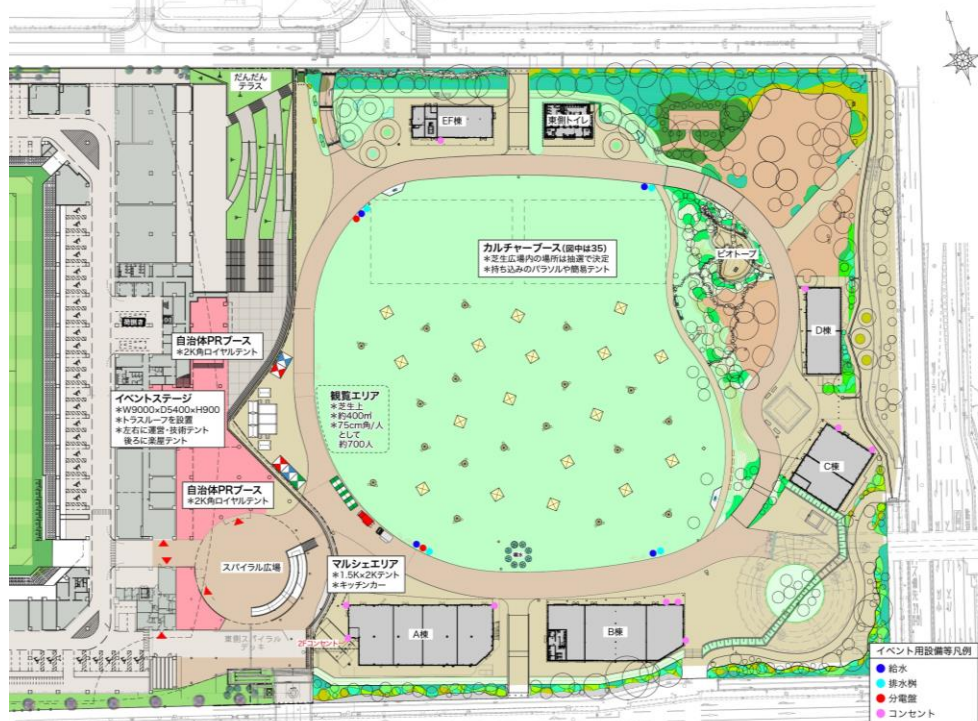

ステージ・テント設置案（拡大図） ※イメージ

自治体・企業PR

広島広域都市圏、各市町観光PRと特産品の販売。企業とタイアップしたものづくり体験の場を提供。

食と特産品販売

広島の食を楽しんでいただくゾーン。さまざまな地元の飲食店を中心に、出店を募ります。

ワークショップ・スポーツ体験

企業や団体協力の市民参加型ワークショップやスポーツ体験の場を提供します。

夜のイベント開催

ライトアップなどで、夜間の楽しみ方を提案しスタジアムパークの魅力を創出します。

ワクワク、まいにち、まちなかスタジアム

年間を通じて子供から大人まで幅広い世代の市民や、県民、観光客が
楽しみ憩える都会のオアシス

ステージイベントや市民参加型コンテンツ、スポーツ体験、飲食・特産品販売を通じ、広島の魅力を発信します。
365日いつでもだれでも訪れ、楽しんでいただけるスタジアムパークを目指します。



ステージ

地元の大学や高校、音楽隊

大学や中高生や広島消防音楽隊
による演奏



ステージ

トークショー

サンフレッチェOBによる
トークショー



企業PR
スポーツ

ワークショップ・スポーツ体験

企業や団体協力の市民参加型
ワークショップやスポーツ体験教室を
実施。



食ゾーン
自治体
PR

自治体PR出展

地域の特産品販売とPR



にぎわい
創出

夜の縁日や装飾を検討



にぎわい
創出

大道芸・キッチンカー・マルシェ

※イメージです。今後詳細を検討します

広島県内23市町 観光PR・特産品販売

■ 出展内容

- 自治体観光PR
- 特産品販売
- 各市町商工会や事業者出展

■ 仕様

- ブース出展（1.5K×2K）
- ※ステージにて各市町観光PRも対応可能

買 23市町の特産を家で楽しむ**産直マルシェ**
(例)限定の原酒ボトルを家のお土産に。
地元の獲れたて野菜も一緒に購入！

食 23市町の食の魅力を発信する**屋台**
(例)屋台で「広島産の日本酒飲み比べセット」を購入！
おつまみは牡蠣や広島B級グルメの「ホルモン天ぷら」！

知 23市町を深く知る**トークセッション**
(例)県内酒蔵の杜氏が日本酒づくりのこだわりや苦労を
語らう！時には広島未来を熱く語り合うことも。

訪 23市町を実際に訪れる**仕掛け**
(例)あの日本酒が作られている酒蔵を実際に見てみたい！
と休日に鉄道で酒蔵見学へ。



※イメージ

- ・ 広島県全体の魅力PRブース
- ・ 広島県内23市町 それぞれの自治体の観光PRブース
- ・ 各市町の商工会や地元事業者からの出展、特産品販売



ご出展プラン

- ・会場内（テント）における各種PR
- ・ご希望に応じてステージ上で観光PRも可能です。

ブース出展 + 告知紙面下（自治体名掲載）

料金

100,000円（税別）

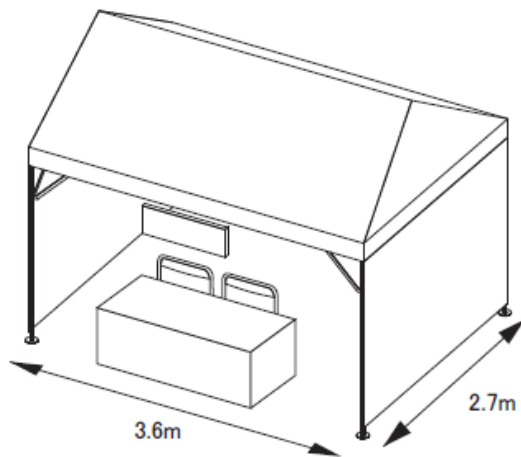

■テントサイズ

1.5K (2700) × 2K (3600)

■自治体出展ブース

- ・1.5k×2kブース1張ご提供

■展開内容

- ・物販や観光PR、飲食物提供など

■出展箇所

- ・決定後ご出展内容を踏まえ、主催者にて調整させていただきます。

■その他

- ・追加備品に関しては、オプションでのお申込みが可能です。

【基本設備】

長机(1800*450)×1台×1(張)

パイプ椅子×2脚×1(張)

社名版(900*300)×1枚×1(張)

【追加提案】～県内23市町の魅力を発信するイベント～

■23市町の食・自然・文化を体感できる、複合型イベント「HIROSHIMA CULTURE FESTIVAL」を開催

● ひろしまカルチャーフェスティバル

【開催時期】 年4回程度（2024年9月・10月・2025年3月・4月）
※サッカースタジアムの試合日と要調整

【来場者目標】 合計20,000人

【出展概要】 6自治体程度／回 ※出展希望時期

- ・ 県内23市町の魅力を発信するイベントを実施します。海の幸、山の幸を「買って・食べて・知って」各地の魅力を体感し、地域の生産者を訪ねるきっかけにします。
- ・ 広島県内外から多くの人々が訪れるサッカースタジアム試合日や気候の良い時期にイベントを開催し、広島魅力を最大限発信することで23市町への送客を図ります。
- ・ 広島県など行政の協力のもと、県内23市町への出店PR案内を検討する
- ・ 23市町の担当部署や市町内の事業者からも参加を募る
- ・ ステージ設置：担当者による特産品販売や観光PR、キャラクターショーなど来場者や観光客に向け広島県全体のプロモーションで誘客・送客を図る

ひろしまゲートパークでのマルシェ(自主イベント)の様子



各自治体のPRブース・ステージでのPR(イメージ)

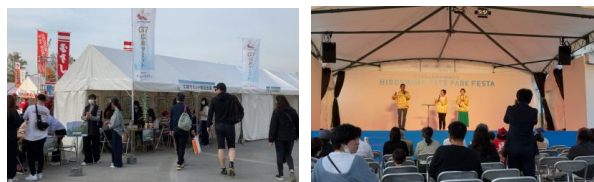

●会場図面

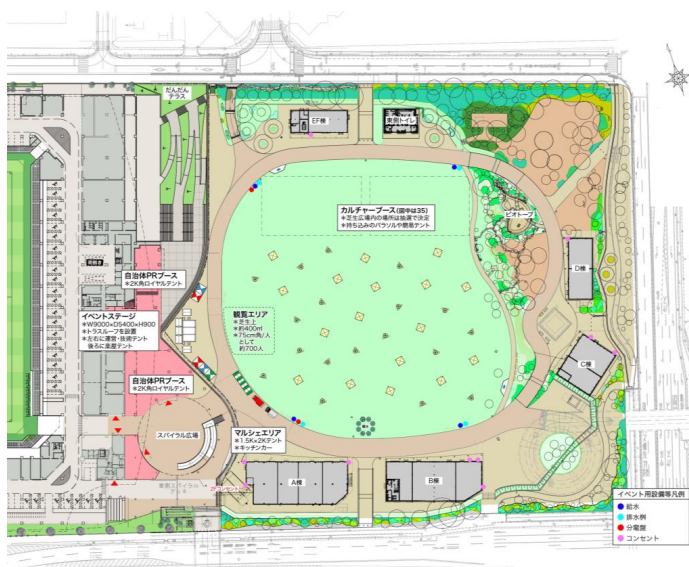

買

23市町の特産を家で楽しむ産直マルシェ
(例)限定の原酒ボトルを家のお土産に。
地元の獲れたて野菜も一緒に購入！

食

23市町の食の魅力を発信する屋台
(例)屋台で「広島産の日本酒飲み比べセット」を購入！
おつまみは牡蠣や広島B級グルメの「ホルモン天ぷら」！

知

23市町を深く知るトークセッション
(例)県内酒蔵の杜氏が日本酒づくりのこだわりや苦労を
語ろう！時には広島市の未来を熱く語り合うことも。

訪

23市町を実際に訪れる仕掛け
(例)あの日本酒が作られている酒蔵を実際に見てみたい！
と休日には鉄道で酒蔵見学へ。



別添の申込書に必要事項をご記入ください。
出展に関する申請手続き・各種オプションなどは追ってご連絡いたします。

■申し込み締め切り：5月10日(金)

■主催：ACTIVE COMMUNITY PARK 共同事業体

■運営：中国新聞社

《オープニングイベント出展申し込み・問い合わせ》

中国新聞社 営業本部ソリューション推進室（3月1日より）

TEL 082-236-2342（平日9:30～17:30）